

# 平成26年度 新人大会 トーナメント表

一・二回戦	三回戦	四回戦	準々決勝	準決勝	決勝	準決勝	準々決勝	四回戦	三回戦	一・二回戦
12月14日 12月21日 12月23日	1月11日 1月12日	1月18日	1月25日	2月1日	2月8日	2月1日	1月25日	1月18日	1月11日 1月12日	12月14日 12月21日 12月23日

2015/2/8

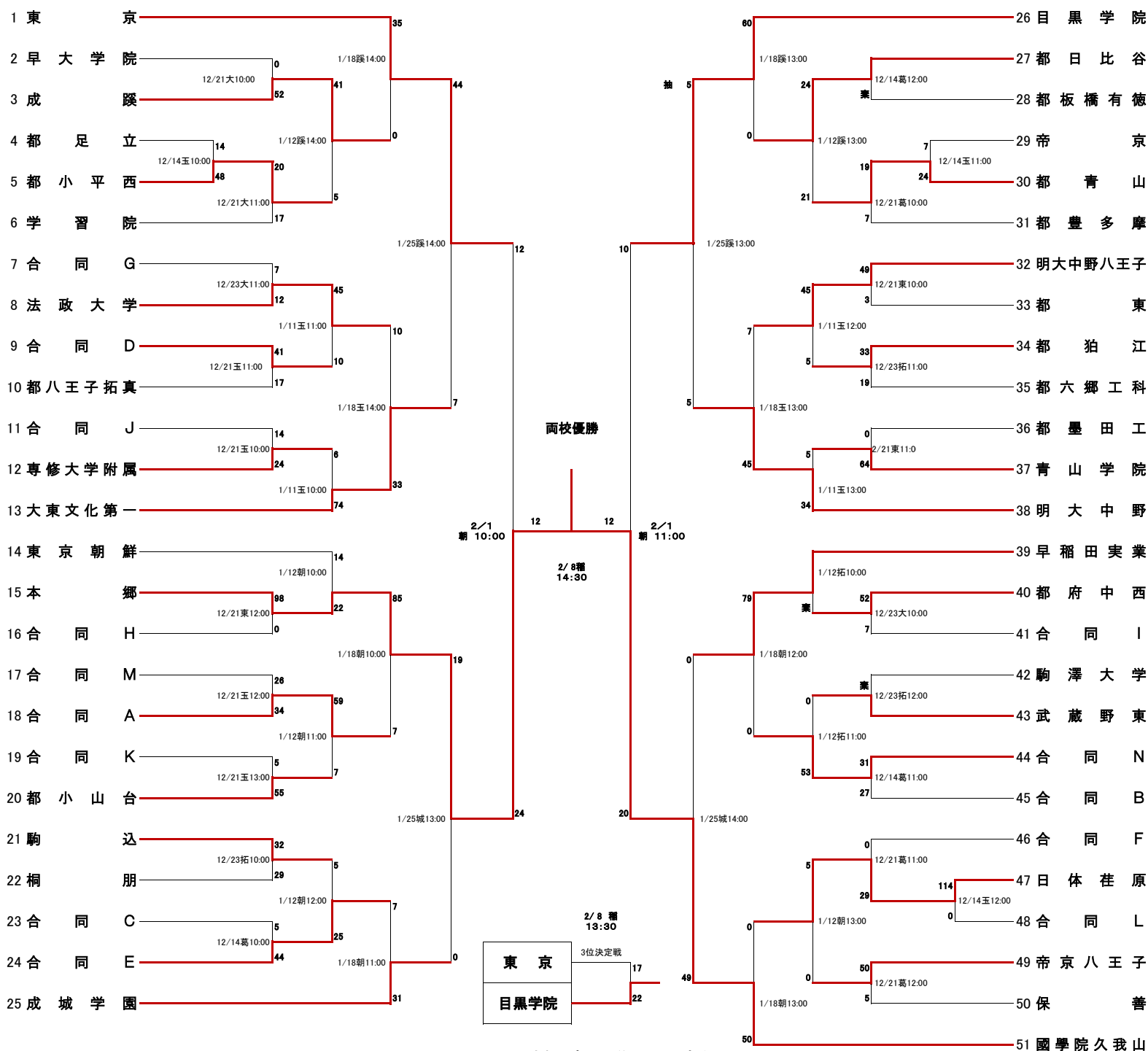

## 〈 試合会場 〉

大 都立大泉高校G 葛 都立葛西工業高校G 蹊 成蹊高校G 城 成城学園G 朝 東京朝鮮中高級学校G  
東 都立東高校G 稲 日本大学稲城G 河 江戸川河川敷G 拓 拓殖大学G 玉 玉川学園記念G

## 〈 合同編成 〉

合同A	合同B	合同C	合同D	合同E	合同F	合同G
聖パウロ学園 東海大菅生 八王子	昭和第一 都田無工業 都多摩工業 明学東村山	錦城高校 都国立 都三鷹	桜美林高校 玉川学園 和光高校	都北園 都石神井 聖学院	駒場東邦 東京農大第一 日本学園	都大泉 都武蔵
合同H	合同I	合同J	合同K	合同L	合同M	合同N
城北学園 都杉並工業 日本大学第二	麻布高校 開成学園 九段中等教育 筑波大附属	都小石川中等 東海大高輪台 豊島学院	都大崎 正則高校 東工大付属 獨協高校	都科学技術 聖学院 成城高校	都荒川工業 修徳高校	都江戸川 都葛西工業 関東第一